

**SISTEM INFORMASI ARSIP SURAT DI KANTOR  
PEMERINTAH KABUPATEN PADANG LAWAS  
KECAMATAN BARUMUN BARU**

***INFORMATION SYSTEM OF LETTER ARCHIVES AT THE OFFICE  
PADANG LAWAS DISTRICT GOVERNMENT  
BARUMUN BARU DISTRICT***

**Ummi Aminah Hasibuan <sup>1</sup>, J. Prayoga, <sup>2</sup>, Buyung Solihin Hasugian <sup>3</sup>**

1) Program Studi D3 Sistem Informasi

\*Corresponding Email: Ummiaminah594@gmail.com

**ABSTRAK**

Sistem informasi yang mendukung membuat kinerja suatu instansi akan terlaksana dengan baik dan dapat menangani berbagai pengolahan data dengan menggunakan teknologi informasi. Sistem Informasi dibuat untuk mempermudah dalam pengelolaan dan penyimpanan data maka dapat menghasilkan suatu informasi yang tepat dan akurat. Kantor pemerintah Kabupaten Padang Lawas merupakan Instansi Pemerintah yang bergerak dalam bidang pelayanan masyarakat, pengumpulan dan penyimpanan segala macam bentuk dokumen penting yang akan dijadikan sebagai arsip. Semua keterangan mengenai arsip surat dicatat dalam map *file*, sehingga untuk data catatan arsip di tahun-tahun sebelumnya sangat susah di temukan.

**KataKunci:** Sistem Informasi, Kantor Pemerintahan, Arsip.

**ABSTRACT**

*Information systems that support the performance of an agency will be carried out properly and can handle various data processing using information technology. Information systems are made to facilitate the management and storage of data so that it can produce precise and accurate information. The Padang Lawas Regency government office is a government agency that is engaged in community service, collection and storage of all kinds of important documents that will be used as archives. All information regarding the archive of letters is recorded in the file folder, so that data for archive records in previous years is very difficult to find*

**Keywords:** Information Systems, Government Offices, Archives

## PENDAHULUAN

Sistem informasi yang mendukung membuat kinerja suatu instansi akan terlaksana dengan baik dan dapat menangani berbagai pengolahan data dengan menggunakan teknologi informasi. Sistem Informasi dibuat untuk mempermudah dalam pengelolaan dan penyimpanan data maka dapat menghasilkan suatu informasi yang tepat dan akurat.

Kantor pemerintah kabupaten padang lawas merupakan Instansi Pemerintah yang bergerak dalam bidang pelayanan masyarakat, pengumpulan dan penyimpanan segala macam bentuk dokumen penting yang akan dijadikan sebagai arsip.

Solusi dari permasalahan yang ada selama ini adalah :

1. Bagaimana merancang sistem informasi arsip surat di Kantor pemerintah kabupaten padang lawas menggunakan bahasa pemrograman *Visual Basic 2008*.
2. Bagaimana merancang laporan arsip surat yang tersimpan di *database* menggunakan aplikasi *Microsoft Access*

## LANDASAN TEORITIS

Menurut Romney dan Steinbart dalam jurnal Penda Sudarto Hasugian, dkk (2017 : 33) "Sistem adalah suatu rangkaian Device : Journal of Information System, Computer Science and Information Technology

yang terdiri dari dua atau lebih komponen yang saling berhubungan dan saling berinteraksi satu sama lain untuk mencapai tujuan dimana sistem biasanya terbagi dalam sub sistem yang lebih kecil yang mendukung sistem yang lebih besar"

Menurut Handoko (2016:83) "Informasi merupakan data yang telah diolah menjadi bentuk yang berguna bagi penerimanya dan nyata, berupa nilai yang dapat dipahami di dalam keputusan sekarang maupun masa depan"

Menurut Mulyanto dalam Kuswara dan Kusmana (2017:18), "Sistem informasi adalah suatu sistem yang terdiri dari kumpulan komponen sistem, yaitu *software*, *hardware* dan *brainware* yang memproses informasi menjadi sebuah *output* yang berguna untuk mencapai suatu tujuan tertentu dalam suatu organisasi".

Menurut Laudon (2014) dalam Ardana dan Lukman (2016:5): "Sistem informasi dapat didefinisikan secara teknis sebagai suatu rangkaian yang komponen-komponennya saling terkait yang mengumpulkan (dan mengambil kembali), memproses, menyimpan dan mendistribusikan informasi untuk mendukung pengambilan keputusan dan mengendalikan perusahaan".

Menurut Barthos (2016:1) yang mengartikan arisp dalam bahasa Indonesia adalah "warkat" yang pada pokoknya

memiliki pengertian bahwa “setiap catatan tertulis baik dalam bentuk gambar atau pun bagan yang memuat keterangan-keterangan sesuatu subyek (pokok persoalan) atau pun peristiwa-peristiwa yang dibuat oleh orang untuk membantu daya ingat orang (itu) pula”

suratdimulai dari datangnya surat sampai dengan surat keluar. sistem tersebut dapat dilihat pada gambar 1 berikut ini :

**METODOLOGI PENELITIAN**

Kecamatan Barumun baru adalah Pecahan Dari Kecamatan Barumun Kabupaten Padang Lawas, Yang Di Uraikan Pemekarannya Pada tahun 2014 Dan di Resmikan Pada Tanggal 31 Desember 2019. Pemekaran dilaksanakan Bersamaan Dengan Lima Kecamatan di Kabupaten Padang Lawas Yaitu: Kecamatan Barumun Baru, Kecamatan Sosa julu, Kecamatan Ulu Sosa Timur Dan Kecamatan Barumun Barat.

Analisa sistem adalah merupakan cara-cara atau teknik yang ditentukan secara sistematika dalam mengerjakan suatu usaha untuk memperoleh fakta dengan cara mengumpulkan dan menganalisa data dengan teliti, jelas, sistematika itu dapat dipertanggung jawabkan.

**Flow Map yang diusulkan**

Dalam pembuatan sistem informasi pengarsipan surat ini mempunyai flowmap yaitu *flow maps* surat masuk dan surat keluar. Dimana *flow map* ini mendefinisikan dari sebuah sistem pengarsipan

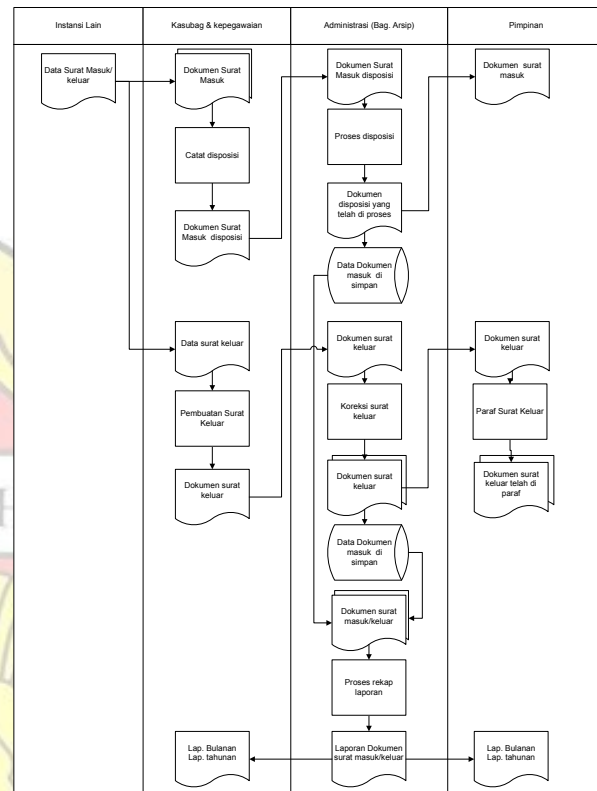

Gambar. 1. Aliran Sistem Informasi yang diusulkan.

**Entity Relationship Diagram (ERD)**

Dalam hal ini sistem basisdata yang akan dirancang seperti gambar dibawah ini :



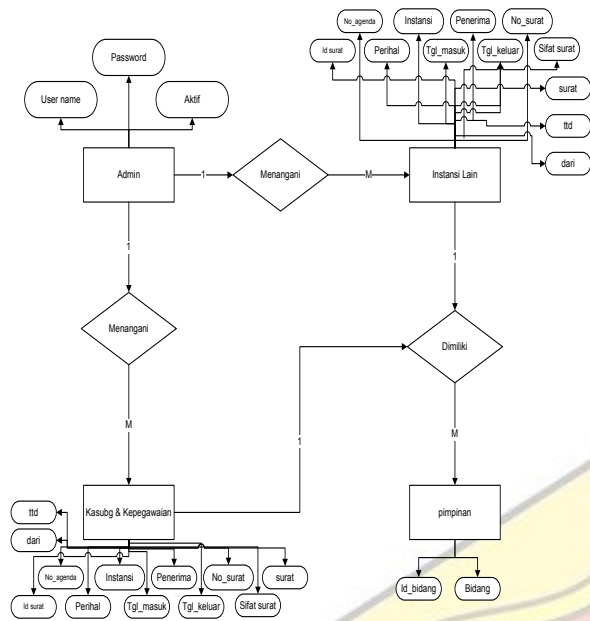

Gambar. 2. Aliran Sistem Informasi yang diusulkan.

**Data Flow Diagram (DFD)**

Terdapat 2 proses utama yaitu: proses daftar hadir masuk dan proses daftar hadir keluar.

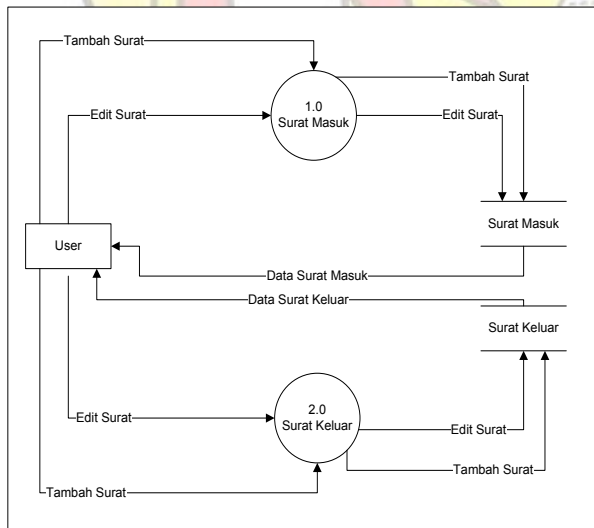

Gambar 3 DFD Level 1

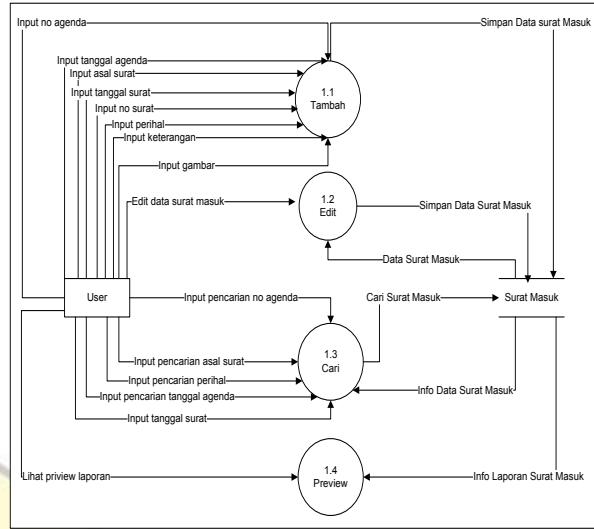

Gambar 4 DFD Level 2 Proses Surat Masuk

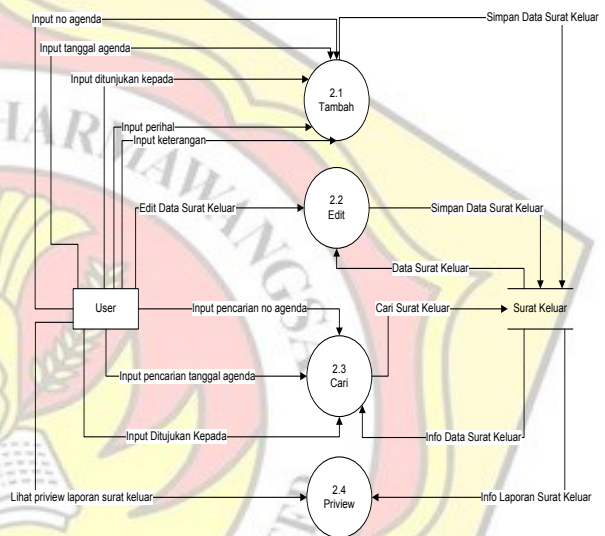

Gambar 5. DFD Level 2 Proses Surat Keluar

**HASIL DAN PEMBAHASAN**

1. Tampilan Form Login

Tampilan yang disajikan oleh sistem untuk menampilkan form login dapat dilihat pada gambar dibawah ini :

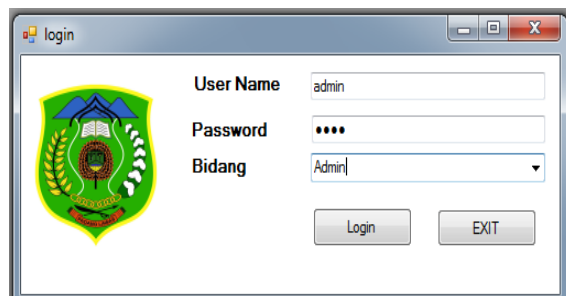

Gambar. 6. form login

2. Tampilan *Form Menu Utam* Tampilan yang disajikan oleh sistem untuk menampilkan *form* menu utam dapat dilihat pada gambar di bawah ini :



Gambar. 6. *Form Menu* Utama

3. Tampilan *Form Input* surat masuk Tampilan yang disajikan oleh sistem untuk menampilkan *form Input* surat masuk dapat dilihat pada gambar di bawah ini :

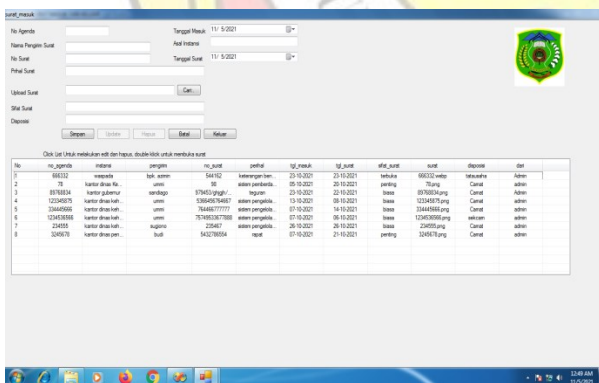

Gambar. 7. *Form Input* surat masuk

4. Tampilan *Form Input* surat keluar Tampilan yang disajikan oleh sistem untuk menampilkan *form Input* surat keluar dapat dilihat pada gambar di bawah ini :

gambar di bawah ini :

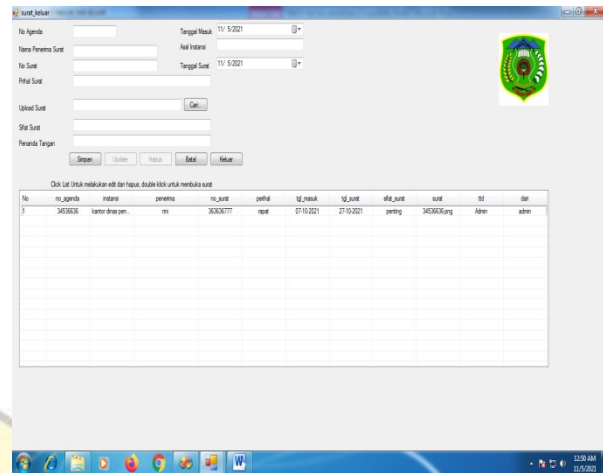

Gambar 8. *Form Input* surat Keluar

5. Tampilan *Form Laporan* surat Masuk Tampilan yang disajikan oleh sistem untuk menampilkan *Form Laporan* surat Masuk dapat dilihat pada gambar di bawah ini :



Gambar 9. *Form Laporan* surat Masuk

6. Tampilan *Form Laporan* surat Keluar Tampilan yang disajikan oleh sistem untuk menampilkan *Form Laporan* surat Keluar dapat dilihat pada gambar di bawah ini :

no. agenda	instansi	penerima	no surat	perihal	tgl masuk	tgl surat	sifat surat	surat	Tanda Tangan	draf
3453936	kantor desa pendaki	ms	36363777	rapat	01-10-2021	27-10-2021	perang	3453936	Admin	admin

Gambar 10. FormLaporan surat Keluar

## KESIMPULAN

Kesimpulan yang didapat oleh penulis dan hasil akhir yang didapat adalah sebagai berikut:

1. Pengolahan data arsip surat masuk dan surat keluar selama ini belum efektif dan efisien. Dalam pembuatan laporan terdapat kesalahan dan membutuhkan waktu yang lama.
2. Dari penelitian yang dilakukan ternyata dalam melaksanakan surat masuk dan surat keluar masih belum terstruktur dengan baik.
3. Dengan menggunakan bahasa pemrograman *Visual Basic* 2008 dapat menjadikan data secara akurat dan tepat waktu dan menghasilkan laporan tentang surat masuk dan surat keluar.

## Saran

1. Dengan sistem yang baru sebaiknya
2. di perlukan operator khusus yang mengerti dan biasa untuk menjelaskan sistem / program *Visual Basic* 2008 yang di rancang.

3. Dengan sistem yang baru belum tentu sama dengan sistem yang lama, untuk itu selama perihal terhadap sistem yang baru perlu di adakan berbagai evaluasi.

## DAFTAR PUSTAKA

Barthos, Basir. 2016. Manajemen Kearsipan: Untuk Lembaga Negara, Swasta, dan Perguruan Tinggi. PT Bumi Aksara: Jakarta.

Hasugian dkk 2017. *Sistem Pendukung Keputusan Penentuan Guru Wali Kelas Pada SMP Negeri 19 Medan Dengan Menggunakan Metode Simple Additive Weighting* Medan: STMIK Pelita Nusantara. Journal Of Informatik Pelita Nusantara. Vol. 2 No.1 Oktober 2017

Handoko. 2016. Pemanfaatan windows api untuk sistem informasi AMIK Cipta Darma Surakarta. Palembang: Seminar Nasional Teknologi Informasi, Bisnis dan Desain 2016. STMIK PalCOMtech

Kuswara, H., & Kusmana, D.2017. Sistem Informasi Absensi Siswa Berbasis Web Dengan SMS Gateway Pada Sekolah Menengah Kejuruan Al -Munir Bekasi. Indonesian Journal on Networking and Security, 6(2), 17-22. Retrieved from <http://ijns.org/journal/index.php/ijns/article/view/22>